

Proma Polska Sp. z o.o.



Proma Polska Sp. z o.o.
Byków, ul. Wrocławska 31
55-095 Mirków

INSTRUKCJA OBSŁUGI

ODCIĄGU PYŁU TYPU OP-2200



Instrukcja oryginalna

Spis Treści

DANE TECHNICZNE	3
ROZPAKOWANIE I SPRAWDZENIE KOMPLETNOŚCI WYROBU	3
MONTAŻ.....	4
OGÓLNE WARUNKI BEZPIECZEŃSTWA.....	10
SZCZEGÓLNE WARUNKI BEZPIECZEŃSTWA	10
POZIOM HAŁASU.	10
INSTALACJA OCHRONNA.	10
ELEMENTY KONSTRUKCJI ODCIĄGU	11
LISTA CZĘŚCI ODCIĄGU.....	12
OCHRONA ŚRODOWISKA.....	12

Szanowni Państwo.

Dziękujemy za zainteresowanie i kupno odciągu pyłu OP-2200 firmy PROMA.

Każdy pracownik przed przystąpieniem do pracy z urządzeniem powinien zapoznać się z niniejszą instrukcją w celu poznania jej budowy, sposobu działania i regulacji mechanizmów, oraz użytkowania, obsługi i bezpieczeństwa pracy. Aby zapewnić pełne wykorzystanie odciągu, przedłużyć czas użytkowania i obniżyć do minimum koszty eksploatacji, należy utrzymywać urządzenie zgodnie z dokumentacją w należytej czystości, dokonywać stałej konserwacji, oraz niezwłocznie usuwać zauważone nawet drobne usterki i uszkodzenia.

Zanim włączycie odciąg , prosimy o dokładne przeczytanie instrukcji obsługi .Należy bezwzględnie przestrzegać wszystkich przepisów i warunków BHP.

Dane techniczne

dane	OP-2200
Napięcie zasilania	400V
Moc silnika	2200 W
Wydajność odsysania	6000 m ³ /h
Średnica wentylatora	300 mm
Średnica końcówki ssącej	150/3x100 mm
Masa	59 kg

Rozpakowanie i sprawdzenie kompletności wyrobu

- A. Łącznik
- B. Kolektor z wentylatorem i silnikiem
- C. Kolektor
- D. Podstawa
- E. Dwa podparcia górnych worków
- F. Dwie podpory
- G. Wlot
- H. Cztery worki
- I. Trzy uszczelka
- J. Cztery koła
- K. Nakrętki, śruby, podkładki, podkładki sprężynujące, klucz
- L. Przełącznik
- M. Płytkę przełącznika

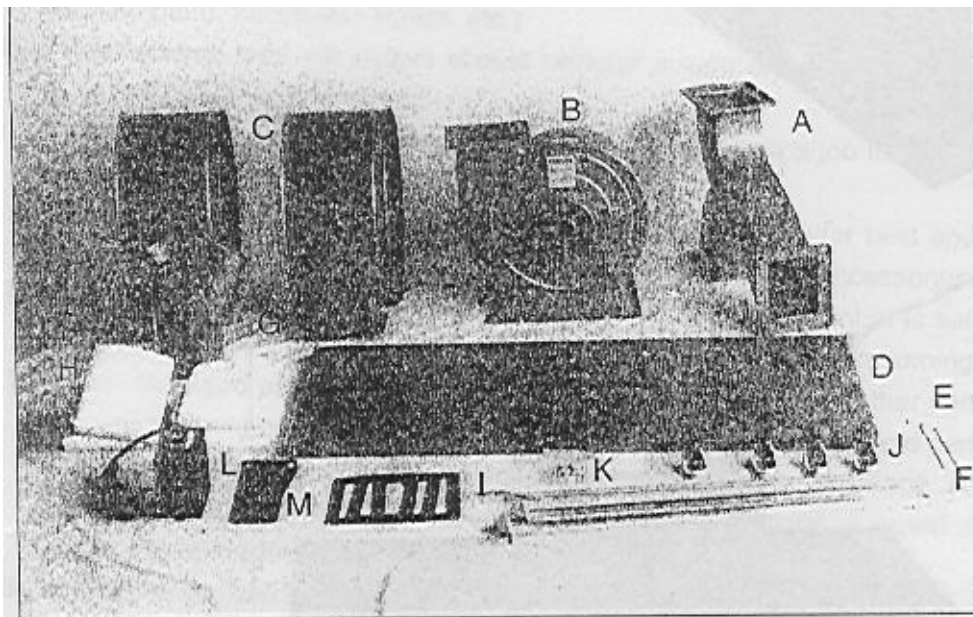

Montaż

Aby zmontować odciąg w pierwszej kolejności należy zamocować cztery koła w otworach podstawy i dokręcić kluczem (rys.1) Następnie należy poluzować kluczem pokrywę wentylatora (rys.2) i zamontować go na podstawie (rys. 3).

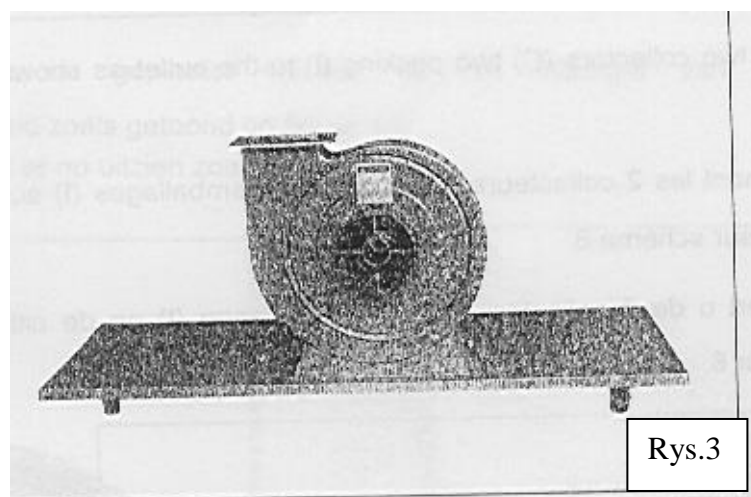
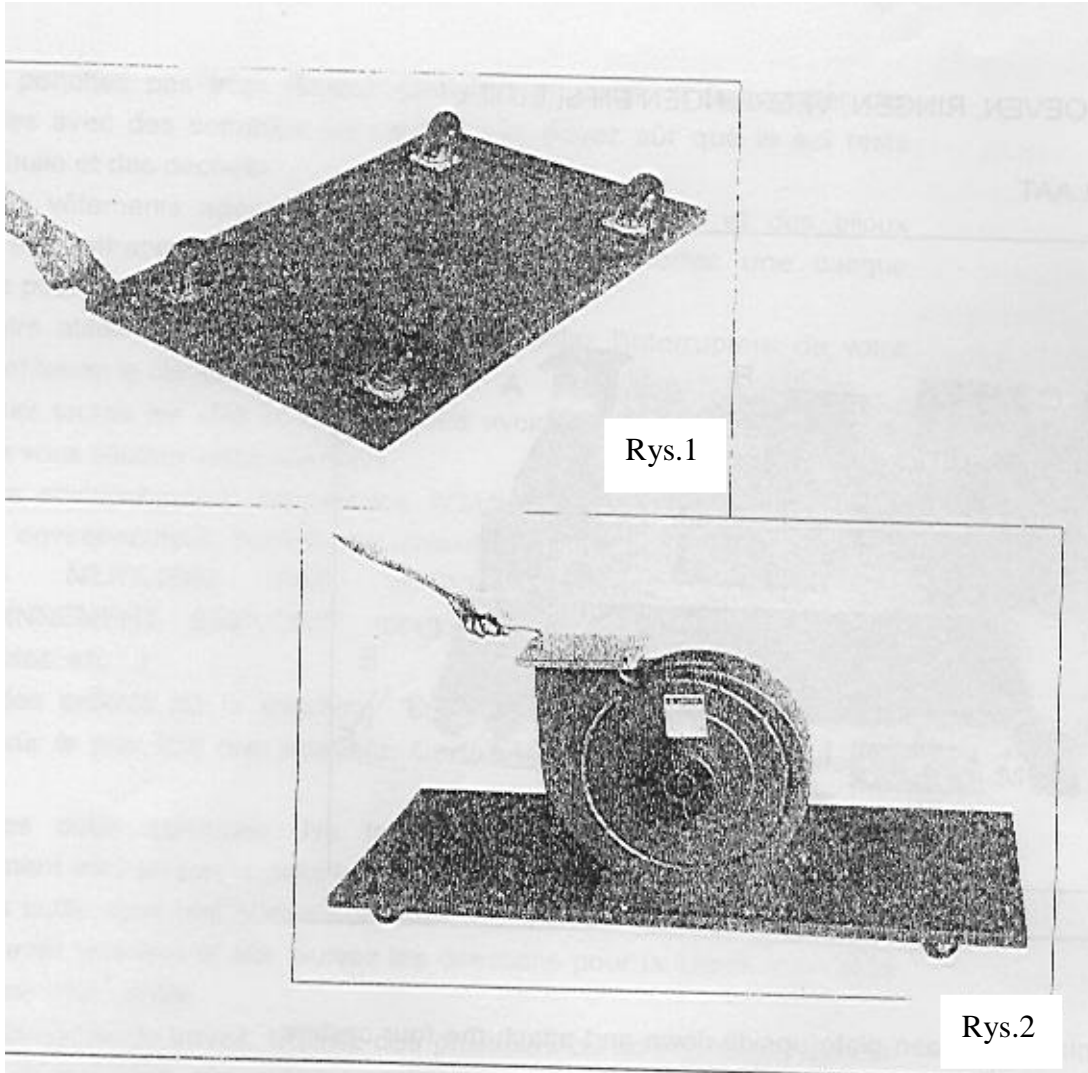

Zainstaluj uszczelkę i łącznik do obudowy wentylatora używając załączonych ośmiu śrub i podkładek (rys. 4,5).

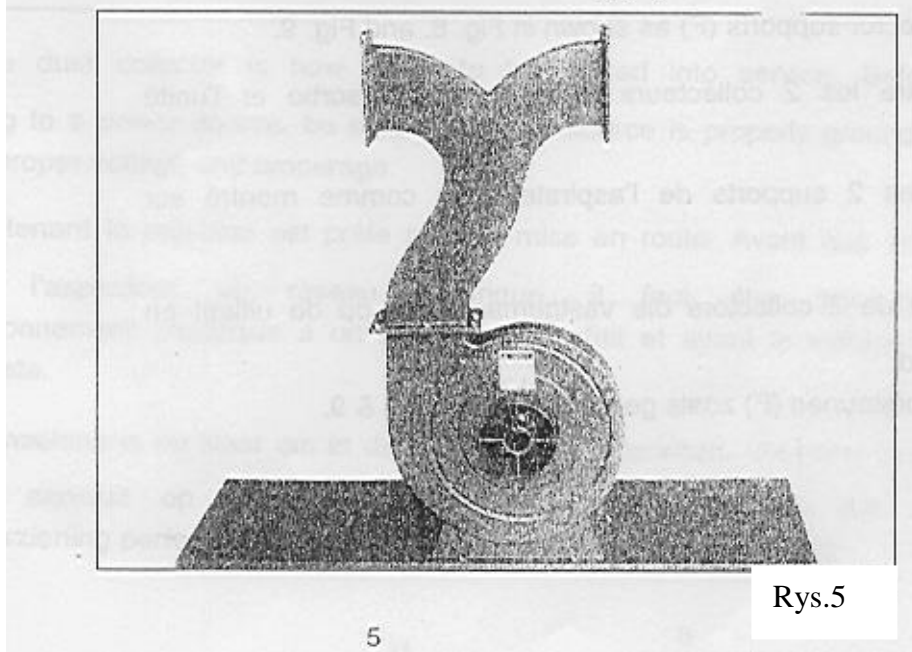
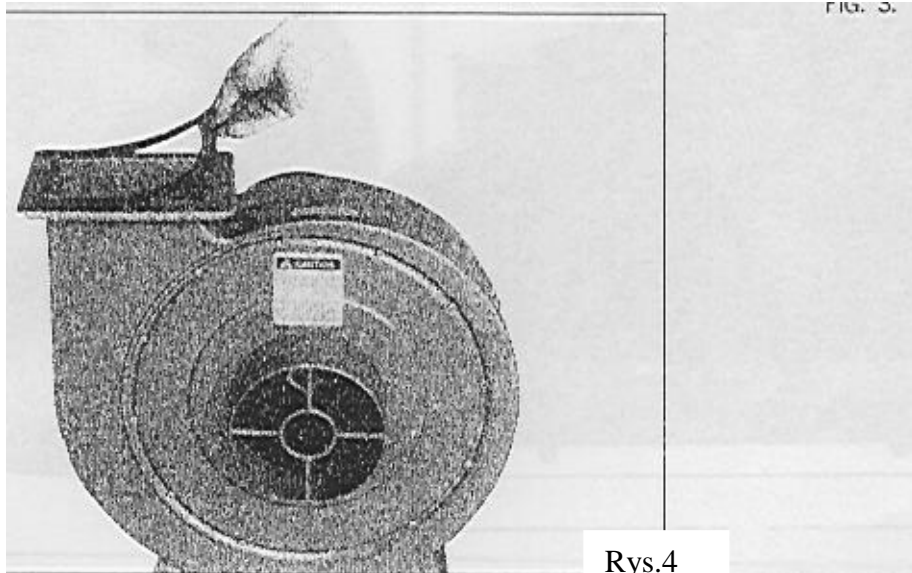

Później zainstaluj dwa kolektory zakładając uszczelki do wylotów (rys. 6)

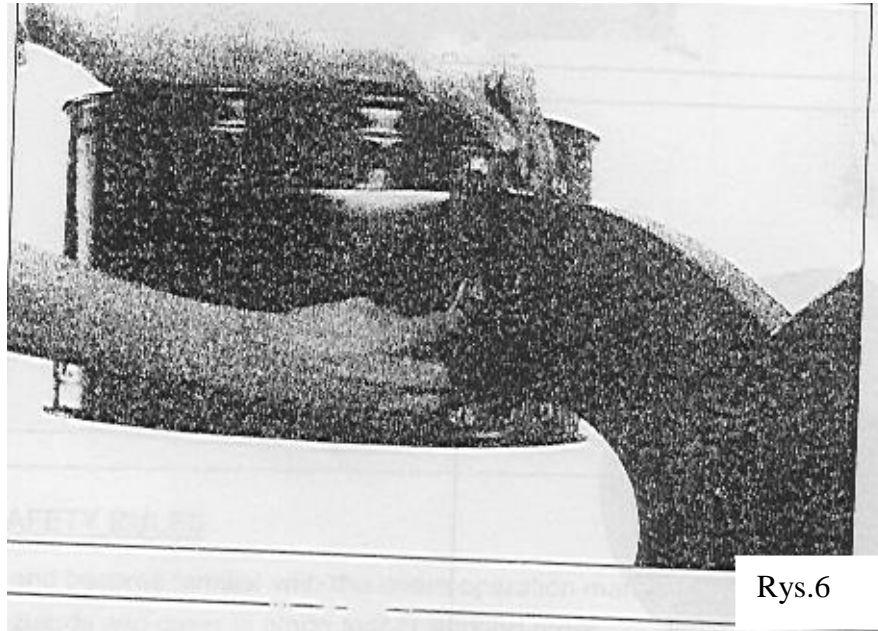

Rys.6

Rys. 7 przedstawia prawidłowe podłączenie kolektorów odciagu. Następnie należy zamontować dwie podpory kolektorów (rys. 8 i 9).

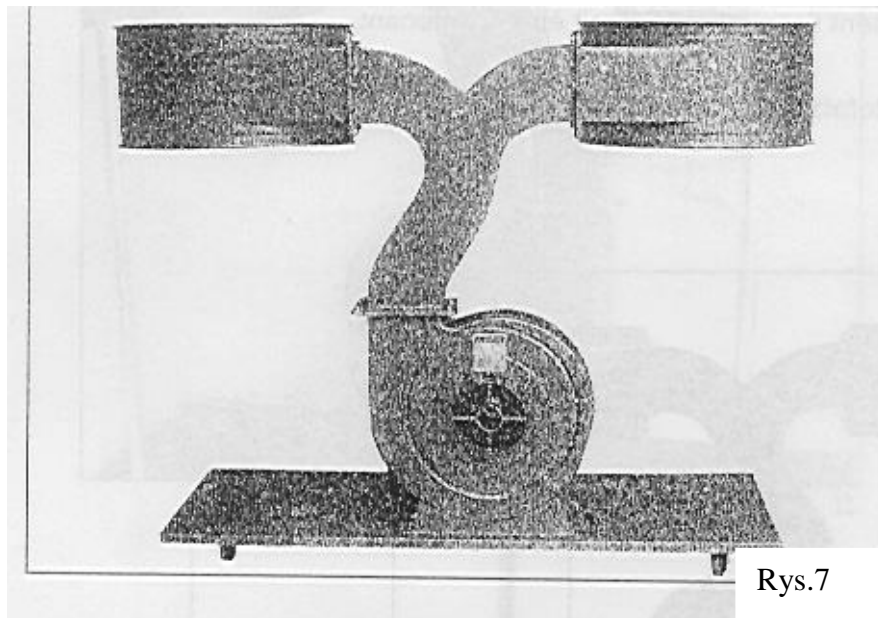

Rys.7

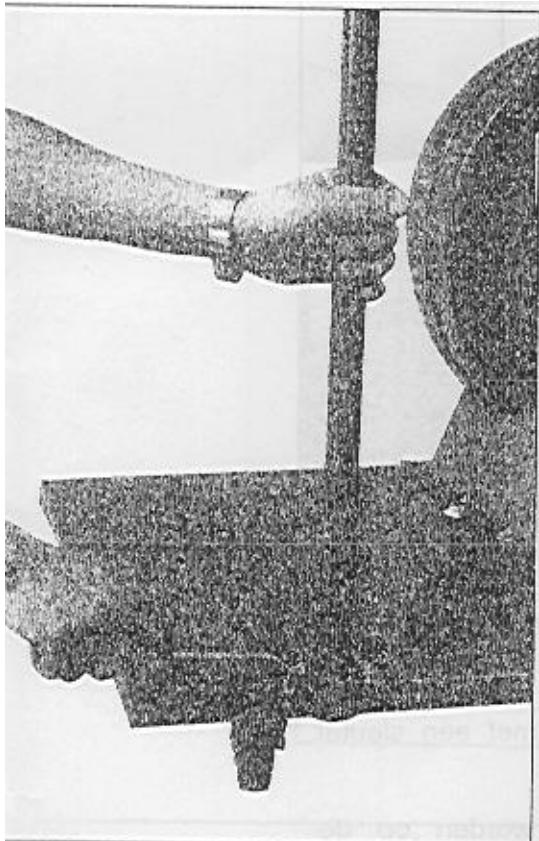

Rys. 8



Rys. 9

Rys. 10 pokazuje jak powinien wyglądać odciąg po wykonaniu powyższych etapów.

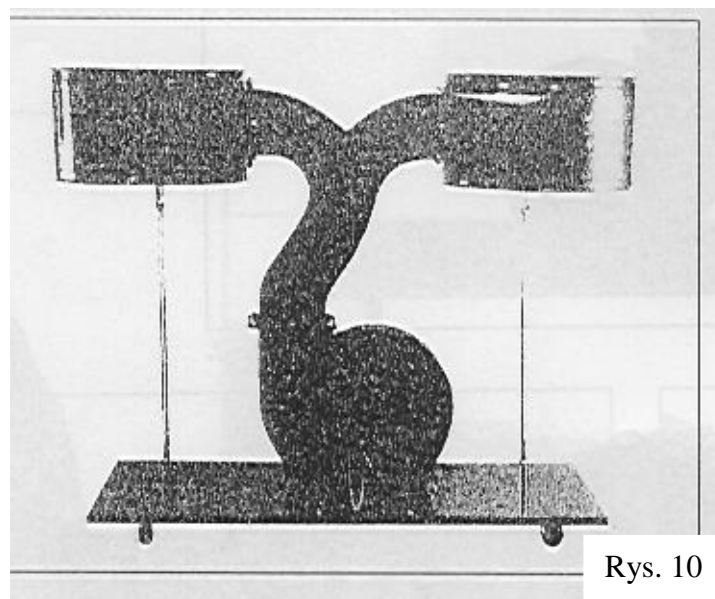

Rys. 10

Przełącznik zamocować do osłony wentylatora (rys.11). zamontować podpórę górnego worka do podpory kolektora (rys. 12)

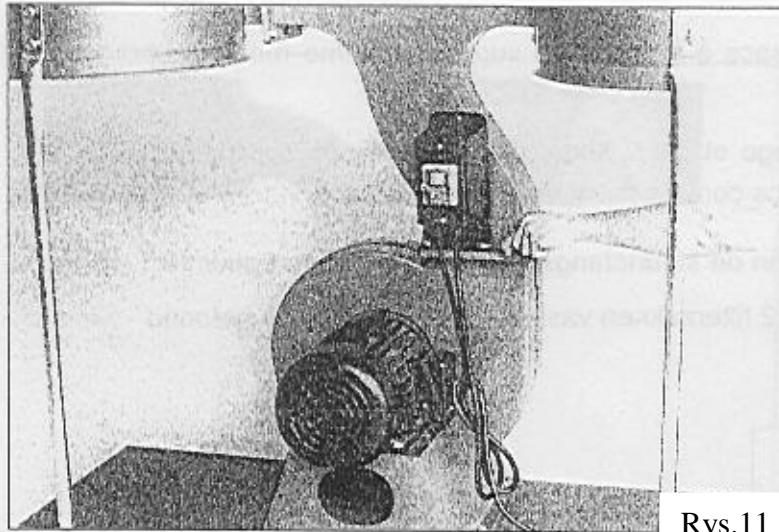

Rys.11

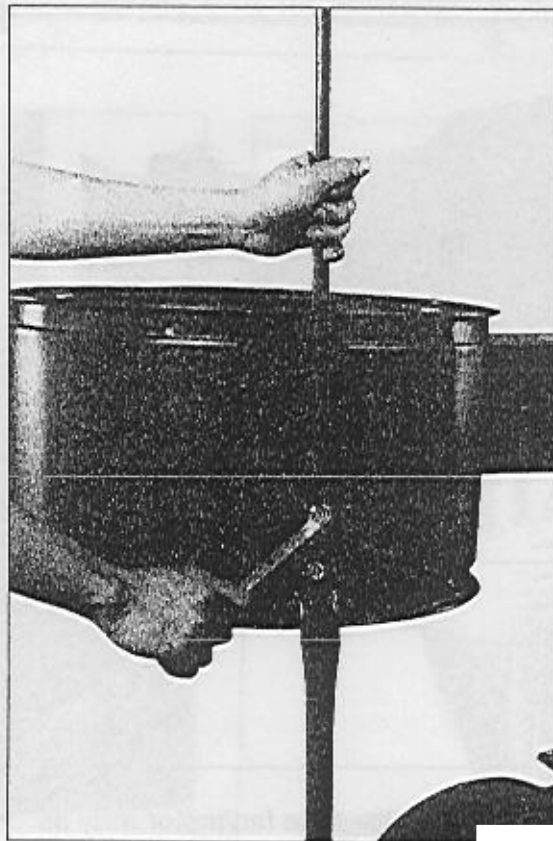

Rys.12

Założyć worki na kolektory i zabezpieczyć za pomocą zapinek (rys.13). Po zawiązaniu worków - górny worek zawiesić na podporze (rys.14).

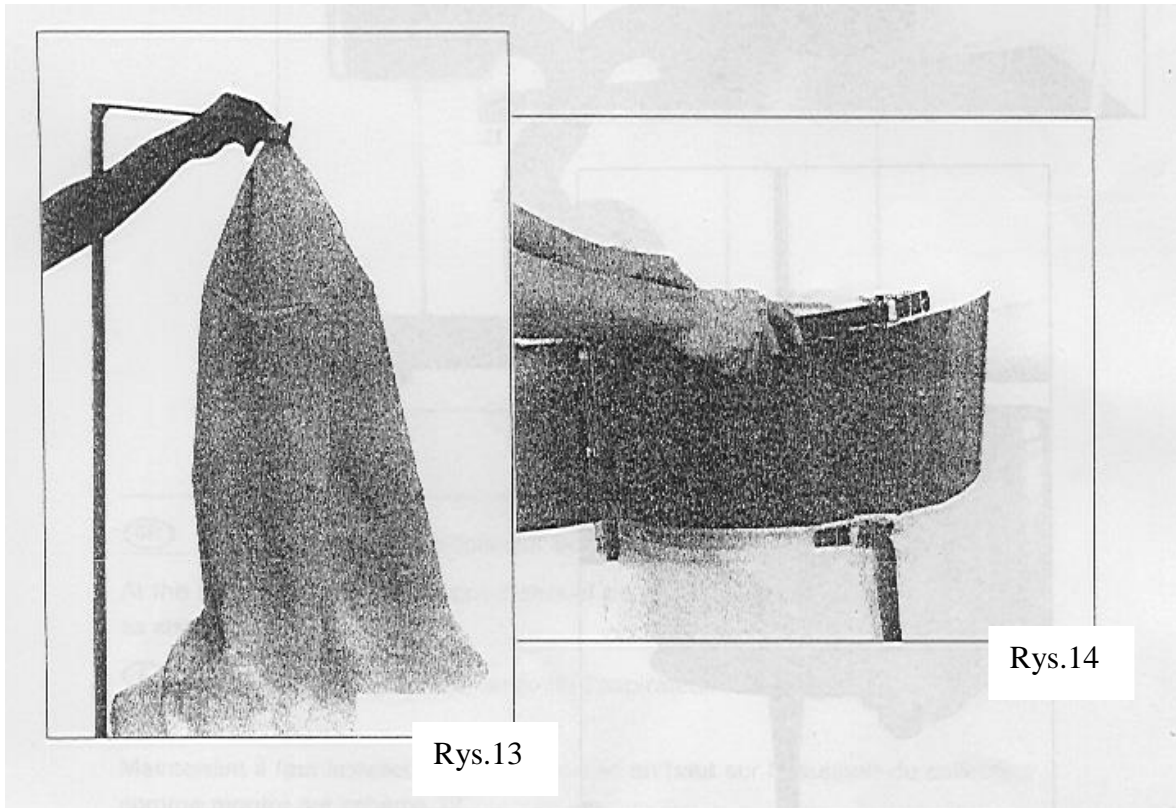

Założyć wlot do otworu wentylatora (rys.15)
Zmontowany odciąg powinien wyglądać jak na rys. 16.

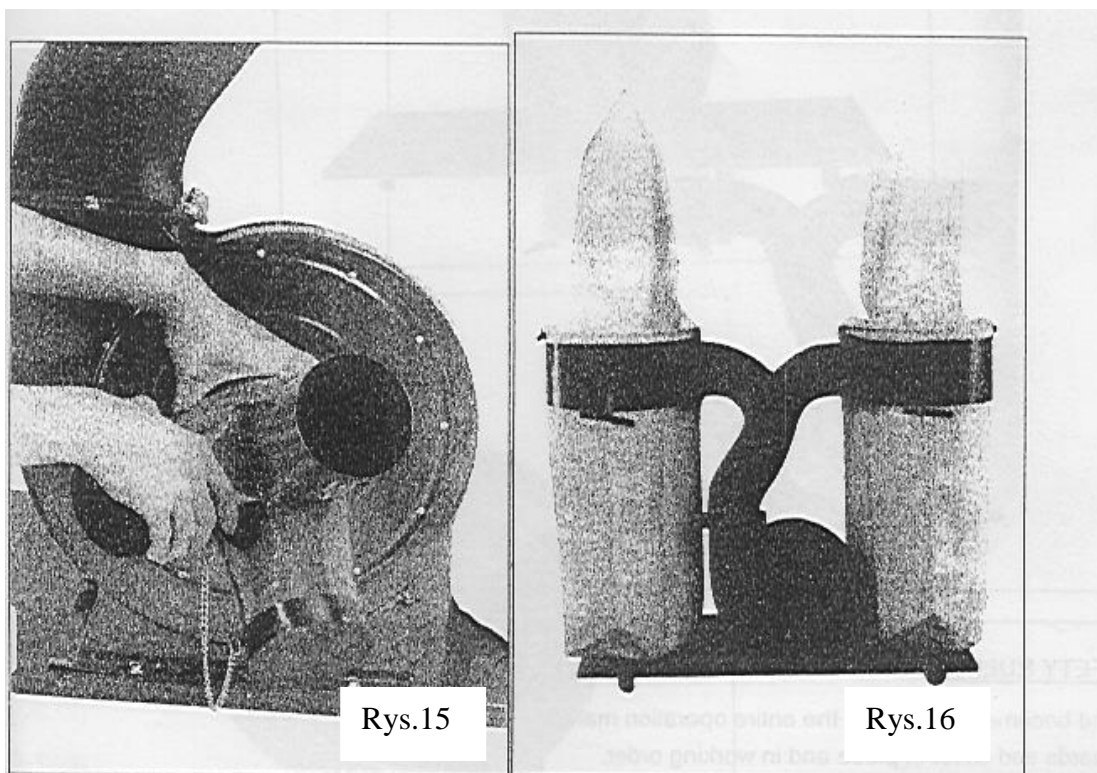

Odciąg jest przygotowany do pracy. Przed przyłączeniem do zasilania sprawdzić czy wtyczka posiada uziemienie oraz czy napięcie zasilania jest zgodne z napięciem znamionowym silnika odciągu.

Ogólne warunki bezpieczeństwa.

- Przeczytać instrukcję obsługi przed zastosowaniem odciągu
- Zawsze stosować odpowiednie osłony podczas pracy urządzenia
- Używać okulary ochronne a także używać maski przeciwpyłowej
- Trzymać miejsce pracy w należyтым porządku
- Nie dopuszczać aby urządzenie obsługiwały osoby nieupoważnione. Pilnować, aby osoby postronne nie znalazły się w rejonie pracy obsługującego odciąg
- Nie pozostawiać włączonego urządzenia bez nadzoru upoważnionej osoby
- Przewód zasilający musi być tak ułożony aby nie przeszkadzał w pracy.
- Zawsze odłączać zasilanie podczas regulacji, wymiany części, konserwacji

Szczególne warunki bezpieczeństwa.

- Urządzenie nie jest przeznaczone do odciągu talku oraz opiłków materiałów żelaznych i nieżelaznych, takich jak aluminium, mosiądz, stopy aluminium, stal konstrukcyjna i inne
- Zastosowanie urządzenia do pracy z wiórami powstałymi z wyżej wymienionych materiałów może spowodować wybuch lub pożar oraz uszkodzenie urządzenia, a nawet obrażenia ciała operatora i może być podstawą do utraty praw wynikających z gwarancji

Poziom hałas.

Poziom ciśnienia akustycznego A (L_{WA})

$L_{WA} = 79,9$ dB (A) – wartość zmierzona z obciążeniem

$L_{WA} = 71,8$ dB (A) – wartość zmierzona bez obciążenia

Poziom hałasu (A) na miejscu pracy ($L_p A_{eq}$)

$L_p A_{eq} = 72,0$ dB (A) – wartość zmierzona z obciążeniem

$L_p A_{eq} = 68,1$ dB (A) – wartość zmierzona bez obciążenia

Instalacja ochronna.

W przypadku nieprawidłowego działania lub uszkodzenia odciągu, instalacja ochronna zapewnia drogę o najmniejszym oporze dla prądu elektrycznego, co ogranicza możliwość porażenia prądem. Urządzenie zostało wyposażone w przewód zasilający z przewodem ochronnym i wtyczką z uziemieniem. Wtyczkę należy włożyć do odpowiedniego gniazdka, które zostało prawidłowo zainstalowane i uziemione zgodnie z obowiązującymi przepisami i rozporządzeniami w tym zakresie.

Nie przerabiać wtyczki, jeżeli nie pasuje do gniazdka, ale należy wymienić gniazdko.

Nieprawidłowe połączenie przewodu ochronnego urządzenia stwarza ryzyko porażenia prądem. Przewód izolowany z zieloną powierzchnią zewnętrzną (z lub bez żółtych pasków) jest uziemiającym przewodem urządzenia. Nie wolno podłączać tego przewodu ochronnego do zacisku pod napięciem, jeżeli przewód elektryczny lub wtyczka muszą zostać naprawione lub wymienione.

W razie niejasności dotyczących ochrony przeciwporażeniowej lub też w przypadku wątpliwości, czy urządzenie zostało prawidłowo uziemione, należy zwrócić się do wykwalifikowanego elektryka.

Uszkodzony lub przetarty przewód zasilający należy natychmiast oddać do naprawy.

W przypadku uszkodzenia przewodu zasilającego należy urządzenie wyłączyć z eksploatacji i oddać do naprawy wyspecjalizowanym służbom serwisowym.

Elementy konstrukcji odciągu

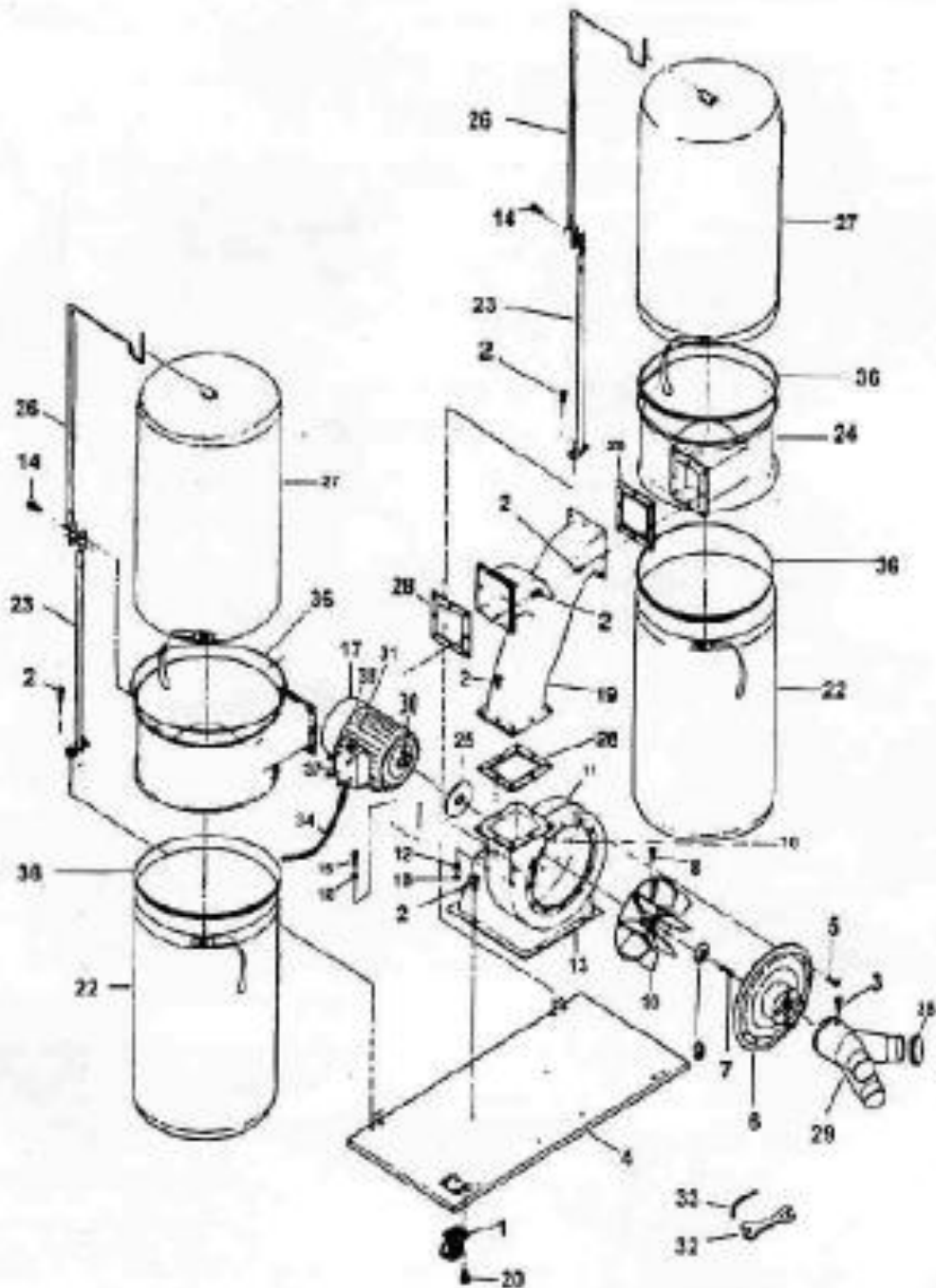

Lista części odciążu

Lp.	nazwa	Lp.	nazwa
1	koło	20	śruba
2	sześciokątna śruba	21	Lewy kolektor
3	śruba	22	worek odpylający
4	podstawa	23	Podpora kolektora
5	sześciokątna śruba	24	Prawy kolektor
6	Pokrywa wlotu	25	podkładka
7	sześciokątna śruba	26	Podpora górnego worka
8	sześciokątna śruba	27	worek filtrujący
9	podkładka	28	Uszczelka
10	wentylator	29	Wlot
11	Ośłona wentylatora	30	klucz
12	podkładka	31	przełącznik
13	Podstawa wentylatora	32	klucz
14	sześciokątna śruba	33	Klucz sześciokątny
15	śruba sześciokątna	34	Przewód elektryczny
16	śruba	35	nasadka
17	silnik	36	zapinka
18	nakrętka	37	Ośłona przełącznika
19	wylot	38	śruba

Ochrona środowiska.

Opakowanie pochłaniacza w 100% może zostać przetworzone powtórnie. Zużyte części maszyny i wyposażenia zawierają wartościowe surowce które mogą zostać przetworzone powtórnie.

Skuteczność odciążu zależna jest od stężenia zanieczyszczeń i ich różnorodności oraz warunków lokalnych.

Skuteczność odciążu należy zbadać bezpośrednio na stanowisku pracy we własnym zakresie przez zgłoszenie do lokalnego oddziału Państwowej Inspekcji Sanitarnej (Sanepid). Należy przeprowadzić badanie skuteczności działania (wielkość przepuszczanych drobin pyłu i jego zawartość w m³) w celu oceny czy spełniona jest norma NDS (największe dopuszczalne stężenie).

ES PROHLÁŠENÍ O SHODĚ
EC Declaration of conformity
Deklaracja zgodności WE (EC)

Výrobce/Manufacturer/ Producent:

Dovozce a distributor výrobku/Importer and distributor of product/ Importer i dystrybutor produktu:
Osoba, která jako poslední dodává stanovený výrobek na trh, podle § 13, odst. (8), zák. č. 22/1997 Sb./ Osoba, która jako ostatnia dostarcza produkt na rynek, według § 13, odst. (8), zák. č. 22/1997 Sb.

PROMA Machinery s.r.o.

Adresa/Address/ Adres:

Prokopova 148/15, 130 00 Praha 3

IČ/ID/ Regon:

242 62 706

Jméno a adresa osoby pověřené sestavením technické dokumentace podle Směrnice 2006/42/EC, (NV č. 176/2008 Sb.) /Name and address of the person authorised to compile the technical file according to Directive 2006/42/EC/ Nazwa i adres osoby upoważnionej do przygotowania dokumentacji technicznej zgodnie z dyrektywą 2006/42/EC:

PROMA Machinery s.r.o., Prokopova 148/15, 130 00 Praha 3

Výrobek (stroj) – typ /Product (Machine) – Type/ Produkt(Maszyna) – Typ:

Odsavač prachu typ OP-2200 / Pochłaniacz pyłu i wiórów typ OP-2200

Výrobní číslo/Serial number/ Nr seryjny:

Popis/Description/ Opis:

Odsavač prachu je určen do truhlářských provozů k odsávání a zachycování prachu a drobných částic vznikajících při obrábění dřeva. / Pochłaniacz pyłu i wiórów przeznaczony jest dla warsztatów stolarskich do odciągania i zbierania pyłu i drobnych cząstek powstałych podczas obróbki drewna. / Dodávány vak spoľehľivě odfiltruje častice větší než 0,3 mm³ (menší častice můžou částečně procházet). / Dostarczony worek niezawodnie odfiltruje cząstki większe niż 0,3 mm³ (mniejsze cząstki mogą częściowo przechodzić). / Pohon ventilátoru je proveden asynchronním elektromotorem s kotvou nakrátko. / Napęd wentylatora jest realizowany za pomocą asynchronicznego silnika elektrycznego z wirnikiem klatkowym. / Elektromotor je ovládaný dvoutlačítkovým ovladačem se spouštěm na podpětí a funkcí nouzového zastavení stroje. / Silnik elektryczny jest sterowany dwuprzyciskowym wyłącznikiem z wyzwalaczem zanikowym przy spadku napięcia i funkcją wyłącznika awaryjnego.

Základní technické údaje / Podstawowe dane techniczne:

Jmenovité napětí a kmitočet / Napięcie i częstotliwość:	3 x 400 V, 50 Hz
Instalovaný výkon / Moc připojení:	2 200 W
Kapacita prachového vaku / Pojemność pochłaniacza:	300 l
Teoretický průtok vzduchu / Teoretyczny przepływ powietrza:	6 000 m ³ · h ⁻¹
Maximální podtlak / Maksymalne podciśnienie:	2 200 Pa
Hmotnost / Waga:	59 kg

Prohlašujeme, že strojní zařízení splňuje všechna příslušná ustanovení uvedených směrnic (NV)

We declare that the machinery fulfils all the relevant provisions mentioned Directives (Government Provisions)/ Deklarujemy, że maszyna spełnia wszystkie odpowiednie postanowienia wymienionych dyrektyw (Rozporządzenia Rzadowe):

Elektrické zařízení nízkého napětí - Směrnice 2006/95/EC, NV č. 17/2003 Sb., / Dyrektywa niskonapięciowa 2006/95/WE (EC)

Elektromagnetická kompatibilita - Směrnice 2004/108/EC, NV č. 616/2006 Sb., / Dyrektywa kompatybilności elektromagnetycznej (EMC) 2004/108/WE (EC)

Strojní zařízení - Směrnice 2006/42/EC, NV č. 176/2008 Sb., /Dyrektywa maszynowa 2006/42/WE (EC)

Harmonizované technické normy a technické normy použité k posouzení shody

The harmonized technical standards and the technical standards applied to the conformity assessment / Zharmonizowane normy techniczne i normy techniczne stosowane do oceny zgodności:

ČSN EN ISO 12100:2011, ČSN EN ISO 13857:2008, ČSN EN 349+A1:2008, ČSN EN 953+A1:2009, ČSN EN 13478+A1:2008, ČSN ISO 3864-1:2012, ČSN EN 60204-1 ed. 2:2007, +změna/zmiana/ A1:2009, ČSN EN 61000- 6-1 ed. 2:2007, ČSN EN 61000-6-3 ed. 2:2007

Poslední dvojčíslí roku, v němž byl výrobek opatřen označením CE

The last two digits of the year in which the CE marking was affixed/ Dwie ostatnie cyfry roku, w którym oznakowanie CE zostało umieszczone:

13

Poznámka: Veškeré předpisy byly použity ve znění jejich změn a doplňků platných v době vydání tohoto prohlášení bez jejich citování.

Note: All regulations were applied in wording of later amendments and modifications valid at the time of this declaration issue without any citation of them./ Uwaga: Wszystkie przepisy były stosowane w brzmieniu późniejszych zmian i modyfikacji obowiązujących w czasie tej deklaracji wydanej bez ich cytowania.

Místo a datum vydání tohoto prohlášení/Place and date of this declaration issue / Miejsce i data wystawienia deklaracji: Praha, 2013-03-27

Osoba zmocněná k podpisu za výrobce/Signed by the person entitled to deal in the name of producer/ Podpisane przez osobę uprawnioną do działania w imieniu producenta: Ing. Pavel Tlustý

Jméno/Name/ Imię i nazwisko: Ing. Pavel Tlustý

Funkce/Grade/ Stanowisko: General Manager

Podpis/Signature/ Podpis:

