



PROMA Polska Sp. z o.o.
ul. Wrocławska 1A
55-095 Długoleka

INSTRUKCJA UŻYTKOWANIA

STOLIKA DO FREZARKI GÓRNOWRZECIONOWEJ BX – 1



WPROWADZENIE

Szanowny Kliencie, dziękujemy za zakupienie stolika do frezarki górnwrzecionowej PROMA.

ZAKRES ZASTOSOWANIA

Stolik jest przeznaczony dla całej skali frezarek górnwrzecionowych szeregu hobby.

DANE TECHNICZNE

BX – 1

wymiary stołu	430 x 440 mm
wysokość stołu	295 mm
masa	6,5 kg

ROZRYŚOWANIE ELEMENTÓW

BX – 1

- | | |
|--|---------------------------------------|
| 1 – noga podstawy | 23 – część drewniana liniału |
| 2 – drewniany stolik | 24 – osłona ochronna z pleksi |
| 3 – element plastikowy do przymocowania frezarki | 25 – rurka plastikowa do odsysania |
| 7 – podkładka gumowa | 26 – uchwyt rurki |
| 8 – zatyczka plastikowa | 27 – uchwyt metalowy |
| 9 – nakrętka M8 | 28 - uchwyt metalowy |
| 10 – podkładka | 29 – zderzak plastikowy |
| 11 – śruba M8 x 55 | 30 - zderzak plastikowy |
| 12 - śruba M6 x 30 | 31 - śruba M6 x 30 |
| 13 - śruba M6 x 16 | 32 - śruba M4 x 10 |
| 15 - śruba M6 x 30 specjalna | 33 – podkładka |
| 16 – podpórka uniwersalna | 34 - śruba M6 x 16 z plastikowym łbem |
| 17 – podkładka | 35 - śruba M5 x 10 z plastikowym łbem |
| 18 – podpora ochronna | 36 – podkładka |
| 19 – nakrętka motylkowa | 37 – nakrętka motylkowa |
| 20 – podkładka | 38 – nakrętka M4 |
| 21 – podkładka | 39 – podkładka |
| 22 – liniał metalowy | |

Schemat BX - 1

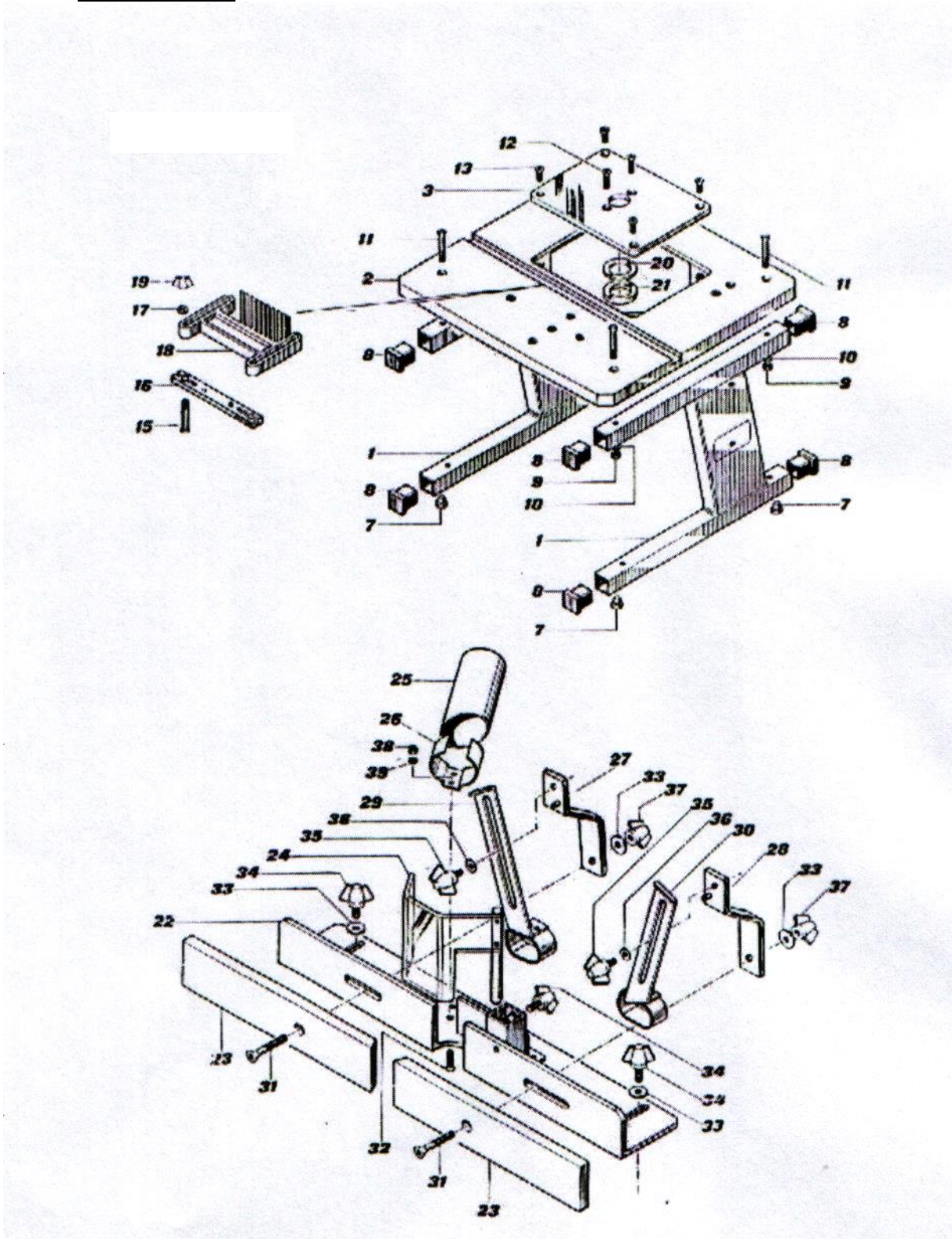

MONTAŻ FREZARKI

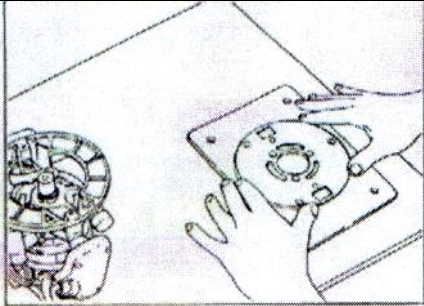

Rys.1: Wymontować płytę podstawy frezarki i położyć ją w środku plastikowej płyty stołu

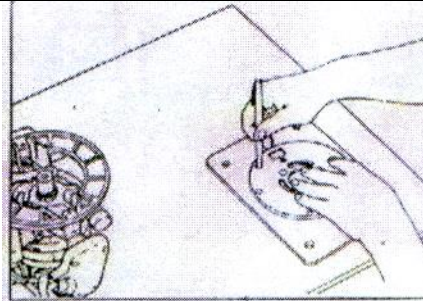

Rys.2: Wyznaczyć na płycie stołu miejsca na otwory montażowe do przymocowania podstawy frezarki

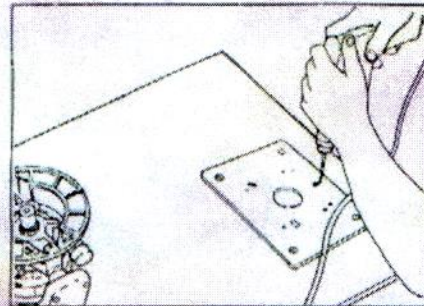

Rys.3: W wyznaczonych miejscach wywiercić w płycie stołu otwory montażowe

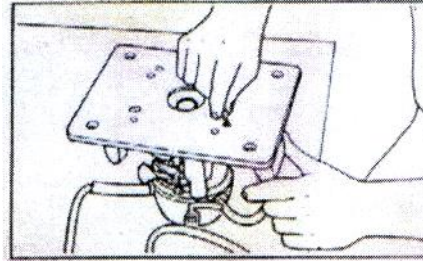

Rys.4: Wyjąć plastikową część stolika i od spodu przykręcić zamontowaną frezarkę

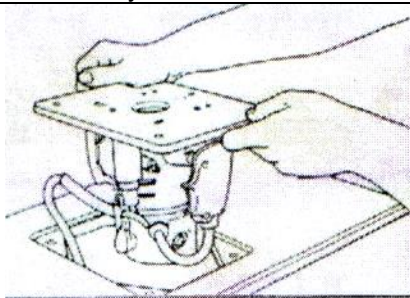

Rys.5: Plastikową część stolika z zamocowaną frezarką włożyć do otworu stolika

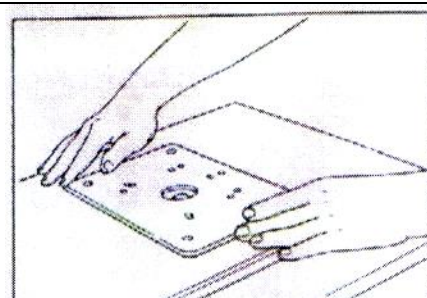

Rys.6: Całą włożoną część przyśrubować do stolika